

PR



2220 Импульсный источник питания 5 Ватт

Руководство по эксплуатации

Архангельск (8182)63-90-72
Астана (7172)727-132
Астрахань (8512)99-46-04
Барнаул (3852)73-04-60
Белгород (4722)40-23-64
Брянск (4832)59-03-52
Владивосток (423)249-28-31
Волгоград (844)278-03-48
Вологда (8172)26-41-59
Воронеж (473)204-51-73
Екатеринбург (343)384-55-89
Иваново (4932)77-34-06
Ижевск (3412)26-03-58
Казань (843)206-01-48

Калининград (4012)72-03-81
Калуга (4842)92-23-67
Кемерово (3842)65-04-62
Киров (8332)68-02-04
Краснодар (861)203-40-90
Красноярск (391)204-63-61
Курск (4712)77-13-04
Липецк (4742)52-20-81
Магнитогорск (3519)55-03-13
Москва (495)268-04-70
Мурманск (8152)59-64-93
Набережные Челны (8552)20-53-41
Нижний Новгород (831)429-08-12
Новокузнецк (3843)20-46-81

Новосибирск (383)227-86-73
Омск (3812)21-46-40
Орел (4862)44-53-42
Оренбург (3532)37-68-04
Пенза (8412)22-31-16
Пермь (342)205-81-47
Ростов-на-Дону (863)308-18-15
Рязань (4912)46-61-64
Самара (846)206-03-16
Санкт-Петербург (812)309-46-40
Саратов (845)249-38-78
Севастополь (8692)22-31-93
Симферополь (3652)67-13-56
Смоленск (4812)29-41-54

Сочи (862)225-72-31
Ставрополь (8652)20-65-13
Сургут (3462)77-98-35
Тверь (4822)63-31-35
Томск (3822)98-41-53
Тула (4872)74-02-29
Тюмень (3452)66-21-18
Ульяновск (8422)24-23-59
Уфа (347)229-48-12
Хабаровск (4212)92-98-04
Челябинск (351)202-03-61
Череповец (8202)49-02-64
Ярославль (4852)69-52-93

Импульсный источник питания

Тип 2220

Содержание

Предупреждения.....	2
Правила безопасности.....	3
Декларация соответствия.....	4
Разборка устройств системы 2200.....	4
Применение	5
Технические особенности.....	5
Монтаж.....	5
Вход.....	5
Выход.....	5
Электрические характеристики.....	5
Данные для заказа.....	6
Блочная схема.....	6



ОБЩЕЕ

ПРЕДУПРЕЖДЕНИЕ

Этот модуль предназначен для подключения к источникам напряжения с опасным для жизни уровнем. Пренебрежение данным предупреждением может привести к серьезным травмам или механическим разрушениям.

Для исключения поражения электрическим током и возникновения пожара необходимо соблюдать правила безопасности и следовать указаниям данной инструкции. Не допускается превышать нормированные значения, а модуль должен использоваться только в соответствии с последующим описанием. Внимательно прочтите Инструкцию перед применением модуля. Установка этого модуля может производиться только квалифицированным персоналом. Если модуль используется не в соответствии с данной Инструкцией, то нарушаются защитные свойства модуля.



**ОПАСНОЕ
НАПРЯЖЕНИЕ**

ПРЕДУПРЕЖДЕНИЕ

До окончания установки модуля к нему нельзя подключать опасное напряжение. Следующие мероприятия должны осуществляться только в обесточенном состоянии модуля при соблюдении условий электробезопасности:

Вскрытие модуля для установки переключателей и перемычек.

Установка, монтаж и демонтаж проводов.

Поиск ошибок в модуле.

Ремонт модуля и замена предохранителей могут производиться только "PR electronics A/S".



УСТАНОВКА

ПРЕДУПРЕЖДЕНИЕ

Для соблюдения воздушного изоляционного расстояния и пути скользящего разряда модули с 2-мя встроенными релейными системами нельзя подключать к источникам опасного и безопасного напряжения через одни и те же контакты реле модуля.

Приборы системы 2200 устанавливаются в цоколь тип S3B фирмы Releco (заказной номер 7023).

Пояснения символов:



Треугольник с восклицательным знаком: предостережение / предписание. Действия, которые могут привести к ситуациям, опасным для жизни.



Маркировка CE представляет собой видимый символ того, что модуль удовлетворяет нормам ЕС.



Символ двойной изоляции показывает, что модуль удовлетворяет специальным требованиям к изоляции.

ПРАВИЛА БЕЗОПАСНОСТИ

ОПРЕДЕЛЕНИЯ:

Опасные напряжения определяются как находящиеся в диапазоне 75...1500 Вольт постоянного тока и 50...1500 Вольт переменного тока.

Технический персонал – квалифицированный персонал, подготовленный или обученный осуществлять установку, обслуживание или поиск неисправностей, исполняющий обязанности с учетом технических норм и требований безопасности.

Обслуживающий персонал – персонал, который в условиях нормальной эксплуатации изделия производит настройку или обслуживание потенциометров или кнопок изделия, и который ознакомлен с содержанием настоящей Инструкции.

ПРИЕМКА И РАСПАКОВКА:

Распакуйте модуль, исключая его повреждение. Проследите, чтобы Инструкция постоянно находилась рядом с модулем и была доступна. Упаковка должна оставаться с модулем до тех пор, пока он не будет смонтирован на своем окончательном месте.

При приемке проверьте, соответствует ли тип модуля Вашему заказу.

УСЛОВИЯ ОКРУЖАЮЩЕЙ СРЕДЫ:

Необходимо избегать прямого солнечного облучения, сильной запыленности или нагрева, механических вибраций и ударов; модуль нельзя подвергать воздействию дождя или сильной влажности. При нагреве, который приводит к превышению приведенных границ температуры окружающей среды, в случае необходимости предотвратите его с помощью охлаждения обдувом.

Все модули относятся к установочной категории II, степени загрязнения 1 и классу изоляции II.

УСТАНОВКА:

Модуль может подключаться только техническим персоналом, который ознакомлен с терминологией, предупреждениями и указаниями Инструкции и следует им.

При сомнениях относительно правильного обращения с модулем обращайтесь к региональным представителям. Вы можете также обратиться непосредственно к **PR electronics A/S**

Установка и подключение модуля должны производиться в соответствии действующими правилами соответствующей страны а также требованиями по установке электрических аппаратов, в том числе по сечению проводов, предохранителям и размещению.

Описание подключения входов/выходов и питания приведено на блочных схемах настоящей инструкции и табличке на боковой стороне модуля.

Для модулей, постоянно подключенных к источнику опасного для жизни напряжения, действуют указания:

Максимальный ток внешнего предохранителя должен составлять 10 А и совместно с выключателем питания должен находиться рядом с модулем в легко доступном месте. Выключатель должен быть помечен таким образом, чтобы не возникало сомнения в том, что он отключает напряжение от модуля.

КАЛИБРОВКА И НАСТРОЙКА:

Во время калибровки и настройки подключение внешних источников напряжения и измерение должны производиться в соответствии с данной Инструкцией, техперсонал должен применять исправный инструмент и оборудование, обеспечивающие безопасность.

ОБСЛУЖИВАНИЕ ПРИ НОРМАЛЬНОЙ ЭКСПЛУАТАЦИИ:

Обслуживающий персонал может настраивать или обслуживать модули только в том случае, если они надлежащим образом и стационарно установлены в коммутационных шкафах так, что отсутствует опасность для жизни и риск материального ущерба. Это означает, что не должна возникать опасность при прикосновении к модулю, а модуль должен быть размещен в удобном для обслуживания месте.

ОЧИСТКА:

Очистку модуля можно производить только в обесточенном состоянии с помощью салфетки, слегка смоченной дистиллированной водой или спиртом.

ОТВЕТСТВЕННОСТЬ:

При неточном несоблюдении требований настоящей инструкции в полном объеме заказчик не может предъявлять претензий к PR electronics, на которые он имел бы право в соответствии с заключенным торговым соглашением.

ДЕКЛАРАЦИЯ СООТВЕТСТВИЯ

Изготовитель

PR electronics A/S

настоящим удостоверяет, что следующее изделие:

Тип: 2220

Наименование: импульсный источник питания

соответствует требованиям следующих директив и стандартов:

Директивы EMV 2004/108/EG и последующих изменений

EN 61326-1

Информацию о степени выполнения см. Электрические характеристики модуля.

Директивы по низковольтной аппаратуре 2006/95/EG и последующих изменений

EN 61010-1

Маркировка CE соответствия директиве по низковольтной аппаратуре была введена в **1997** году.



Peter Rasmussen

Подпись изготовителя

Разборка устройств системы 2200

Задняя панель модуля отделяется от корпуса с помощью отвертки, как это показано на Рис. 1.

В модулях с поворотными ручками последние необходимо снять перед извлечением платы (см. Рис. 2).

После этого заднюю панель вместе с платой можно извлечь, обратив внимание на положение платы в корпусе, т. к. имеется несколько возможных положений для ее установки. Следует избегать вытягивания за провода; вытягивайте плату (см. Рис. 3). Теперь могут быть изменены положения переключателей и перемычек. Важно не допустить защемления проводов, когда задняя панель собирается с корпусом.



Рис. 1: Снятие задней панели корпуса



Рис. 2: Снятие поворотных ручек

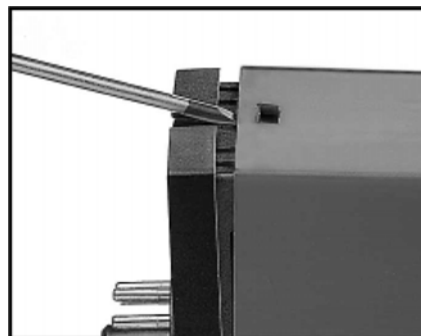

Рис. 3: Извлечение платы для изменения положений переключателей и перемычек

ИМПУЛЬСНЫЙ ИСТОЧНИК ПИТАНИЯ 2220

- Вход напряжения сети
- Напряжение изоляции 3,75 кВ ~
- Регулируемый выход 5...24 В =, макс. 7 Вт
- Защита от короткого замыкания
- Защита от тепловой перегрузки
- Стандартный 11-контактный релейный цоколь

ПРИМЕНЕНИЕ:

Общее питание малых измерительных систем, требующих стабилизированное напряжение постоянного тока. Выходное напряжение может быть установлено в диапазоне от 5 до 24 В постоянного тока.

2 прибора могут использоваться для двуполярного питания (плюс / минус) или могут включаться последовательно для получения более высоких напряжений.

ТЕХНИЧЕСКИЕ ОСОБЕННОСТИ:

Прибор базируется на технологии вторичного импульсного преобразования, в результате чего обеспечивается регулируемый выход с минимальными потерями мощности. Испытательное напряжение изоляции между входом и выходом составляет 3,75 кВ ~. Прибор поэтому пригоден в цепях PELV/SELV (безопасные электрические цепи). Безопасный трансформатор с двойной изоляцией имеет биметаллическую защиту на 100°C, которая отключает входную цепь, если внутренняя температура превышает 100°C. После охлаждения повторное включение осуществляется автоматически.

МОНТАЖ:

В 2220 используется стандартный 11-контактный цоколь, сам прибор может устанавливаться в любом положении. Для оптимального воздушного охлаждения рекомендуется вертикальная установка прибора и воздушный зазор (10 мм) между соседними модулями.

ВХОД:

Стандартные питающие напряжения в соответствии со спецификацией. Гальваническая развязка гарантируется безопасным трансформатором с двойной изоляцией.

ВЫХОД

Выход регулируется в диапазоне 5...24 В = с помощью потенциометра на передней панели. Зеленый светодиод индицирует активный выход. Защита от короткого замыкания ограничивает ток на уровне 2,2 А (тип.)

ЭЛЕКТРИЧЕСКИЕ ХАРАКТЕРИСТИКИ:

Температура окружающей среды:

-20 0C...+60 0C

Общие характеристики:

Собственное потребление.....	4 Вт
Испыт. напряжение изоляции, тест/работа	3,75 кВ ~ / 250 В ~
Трансформатор.....	EN 60742
Температурный коэффициент.....	0,05% / °C
Действие изменения напряжения питания (±10%).....	< ± 30 мВ
Проходная стабильность (10%-макс.нагрузка)	< 250 мВ
ЭМС - помехоустойчивость.....	< ±0,5%
Относительная влажность воздуха.....	< 95% (без конденсата)
Размеры (В x Ш x Г)	80,5 x 35,5 x 84,5 мм
Вид защиты	IP50
Вес.....	425 Г
Вход:	
Входное напряжение.....	21,6...26,4 В ~ 99...121 В ~ 108...132 В ~ 207...253 В ~
Частота.....	50... 60 Гц
Выход:	
Выходное напряжение.....	4,75...25,2 В =
Выходная мощность.....	Макс. 7 Вт
Выходной ток.....	1 А / 5 В = 0,55 А / 12 В = 0,45 А / 15 В = 0,3 А / 24 В =
Влияние нагрузки (10%-макс.нагрузка).....	< 1,5% / А
Ограничение тока (короткое замыкание).....	Тип. 2,2 А
Пульсации на выходе.....	< 20 мВ _{эфф.}

Разрешение ГОСТ Р:
ВНИИМ

Соблюдаемые директивы:

EMV 2004/108/EG

LVD 2006/95/EG.....

Стандарт:
EN 61326-1
EN 61010-1

ДАННЫЕ ДЛЯ ЗАКАЗА:

Тип	Исполнение	Выход
2220	110 В ~ : A	Специальный (5...24 В =) : 0
	230 В ~ : B	24 В = : 1
	24 В ~ : D	15 В = : 2
	120 В ~ : F	12 В = : 3
		5 В = : 4

БЛОЧНАЯ СХЕМА:

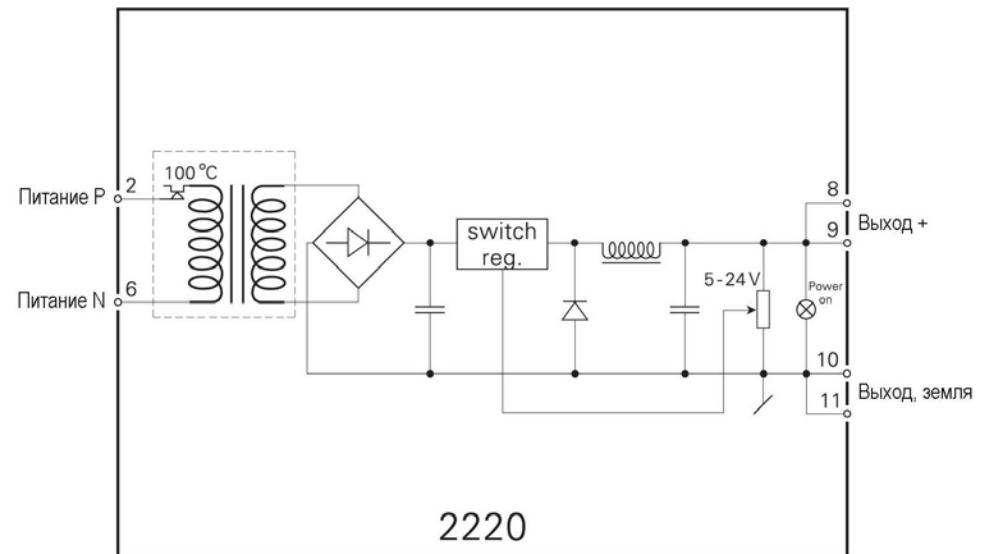

По вопросам продажи и поддержки обращайтесь:

Архангельск (8182)63-90-72
Астана (7172)727-132
Астрахань (8512)99-46-04
Барнаул (3852)73-04-60
Белгород (4722)40-23-64
Брянск (4832)59-03-52
Владивосток (423)249-28-31
Волгоград (844)278-03-48
Вологда (8172)26-41-59
Воронеж (473)204-51-73
Екатеринбург (343)384-55-89
Иваново (4932)77-34-06
Ижевск (3412)26-03-58
Казань (843)206-01-48

Калининград (4012)72-03-81
Калуга (4842)92-23-67
Кемерово (3842)65-04-62
Киров (8332)68-02-04
Краснодар (861)203-40-90
Красноярск (391)204-63-61
Курск (4712)77-13-04
Липецк (4742)52-20-81
Магнитогорск (3519)55-03-13
Москва (495)268-04-70
Мурманск (8152)59-64-93
Набережные Челны (8552)20-53-41
Нижний Новгород (831)429-08-12
Новокузнецк (3843)20-46-81

Новосибирск (383)227-86-73
Омск (3812)21-46-40
Орел (4862)44-53-42
Оренбург (3532)37-68-04
Пенза (8412)22-31-16
Пермь (342)205-81-47
Ростов-на-Дону (863)308-18-15
Рязань (4912)46-61-64
Самара (846)206-03-16
Санкт-Петербург (812)309-46-40
Саратов (845)249-38-78
Севастополь (8692)22-31-93
Симферополь (3652)67-13-56
Смоленск (4812)29-41-54

Сочи (862)225-72-31
Ставрополь (8652)20-65-13
Сургут (3462)77-98-35
Тверь (4822)63-31-35
Томск (3822)98-41-53
Тула (4872)74-02-29
Тюмень (3452)66-21-18
Ульяновск (8422)24-23-59
Уфа (347)229-48-12
Хабаровск (4212)92-98-04
Челябинск (351)202-03-61
Череповец (8202)49-02-64
Ярославль (4852)69-52-93

Единый адрес для всех регионов: pcn@nt-rt.ru || www.prelectronics.nt-rt.ru

